

# あけたろー解体マニュアル

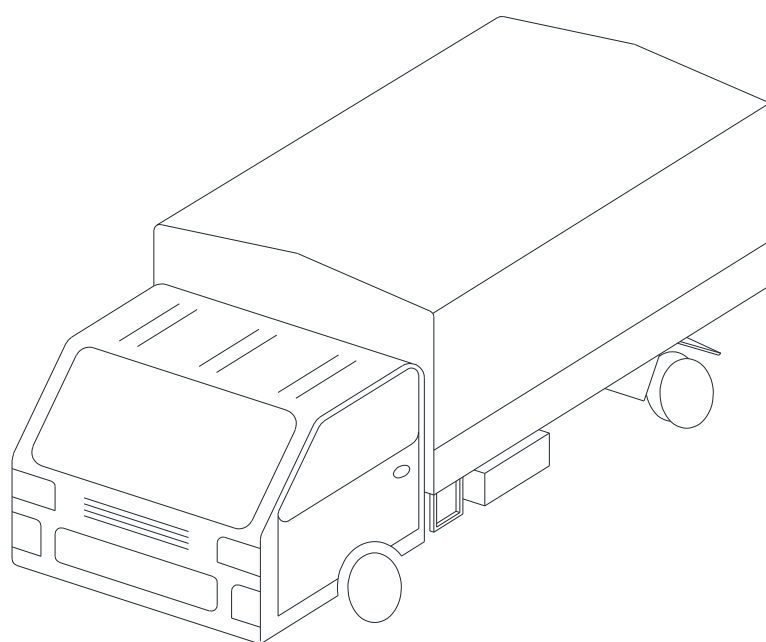

 **MEIDAI**  
株式会社メイダイ

## －目次－

1 .	まえがき	2
2 .	作業場の注意	2
3 .	あけたろーの主要構造	3
4 .	シート	4 5
5 .	骨格	6
6 .	天井	7
7 .	羽根	7
8 .	コーナーパイプ	8
9 .	リヤ	8
10 .	フロント	9
11 .	分別	9

## 1.まえがき

- 1) 本マニュアルは株式会社メイダイ製あけたろーの解体に関して、『適正で効率的な作業』や『責任ある使用済み架装物処理方法』を案内し、使用済み架装物処理の各段階で適正且つ安全に処理する為の手順をまとめてあります。
- 2) 本マニュアルは、解体に関する参考資料としてご提供するもので、実際の解体作業においては、解体事業者様のご判断により作業を行って下さい。
- 3) 本解体マニュアルに記載する内容は、予告なく改訂することがありますので予めご了承下さい。

## 2.作業上の注意

- 1) 安全な作業を行うに当たって、定められた作業服・作業帽・安全靴を着用し、作業内容に応じて、保護メガネ・耳栓・防塵マスク等の保護具を着用して下さい。
- 2) 高所作業については、安全带・足場の確保等転落防止処置を講じて行って下さい。
- 3) 上記注意事項以外に、下記の法律を厳守する様お願いします。
  - ・廃棄物処理法
  - ・労働安全衛生法
  - ・大気感染防止法
  - ・騒音規制法
  - ・水質汚濁防止法
  - ・消防法 等

### 3.あけたろーの主要構造

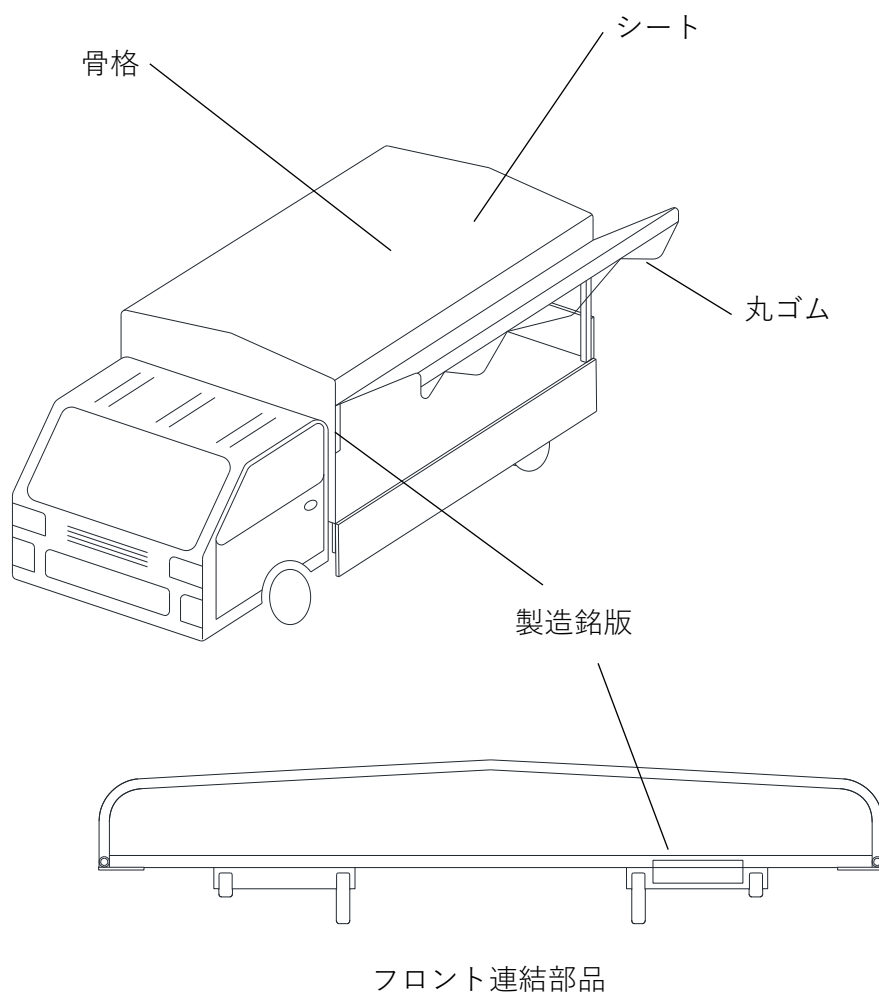

製造銘版

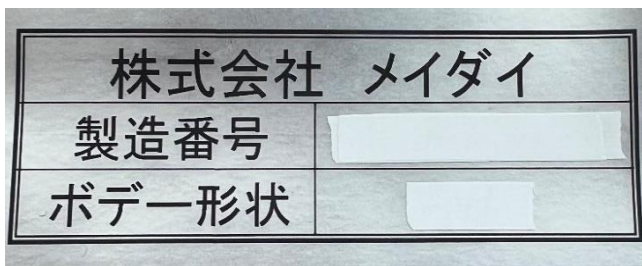

## 4.シート

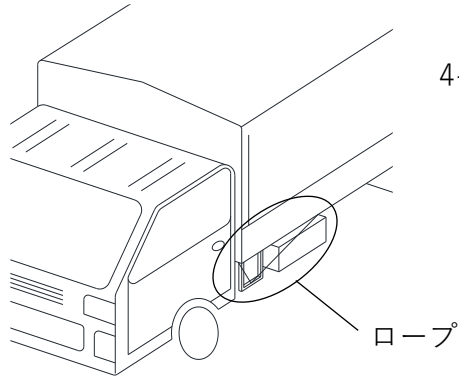

- 4-1) フロントロープ外し  
シートのフロントロープを車両フックから外してください。

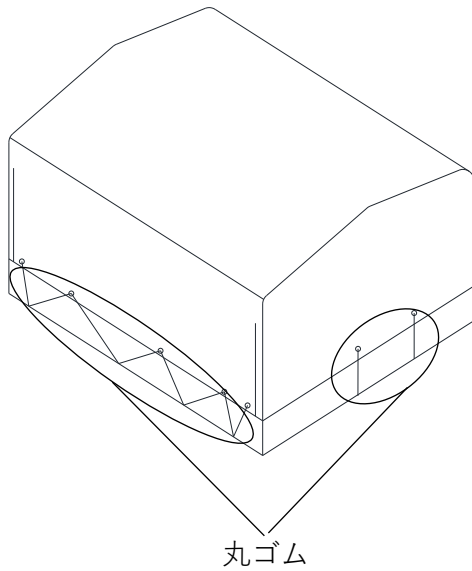

- 4-2) 丸ゴムの外し  
両サイドと後に取り付けている丸ゴムを車両フックから外してください。

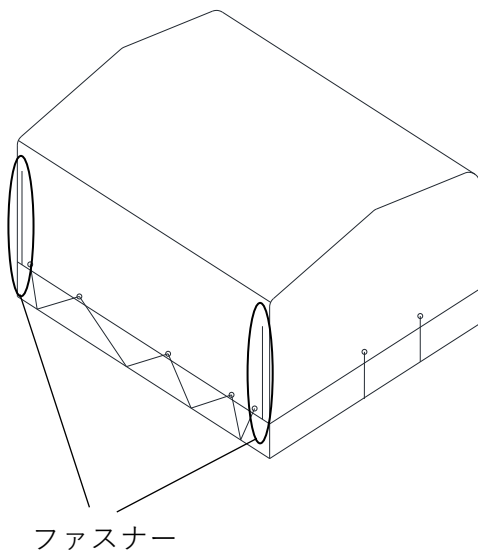

- 4-3) ファスナーを開けます。  
両サイドのチャックを開けておきます。

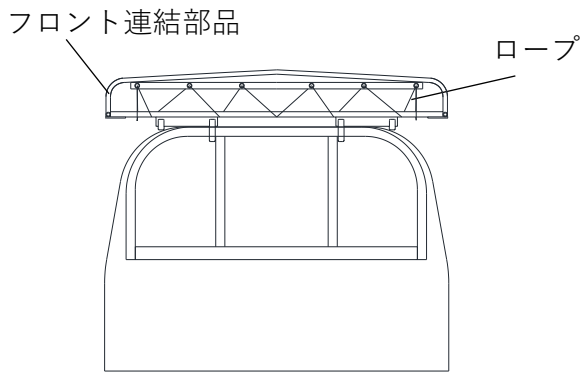

- 4-4) フロント連結部品とシートを固定しているロープを外します。
- 4-5) リヤ連結部品も同様にロープを外します。

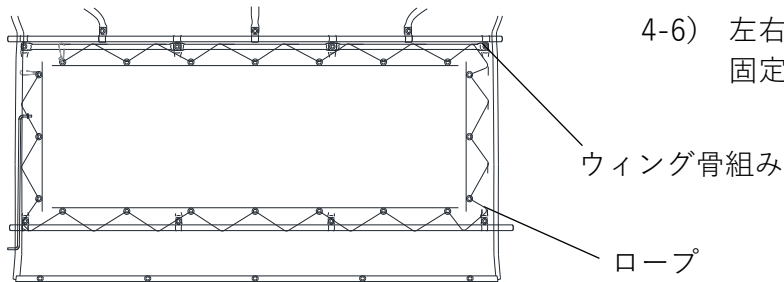

- 4-6) 左右ウィング骨組みとシートを固定しているロープを外します。

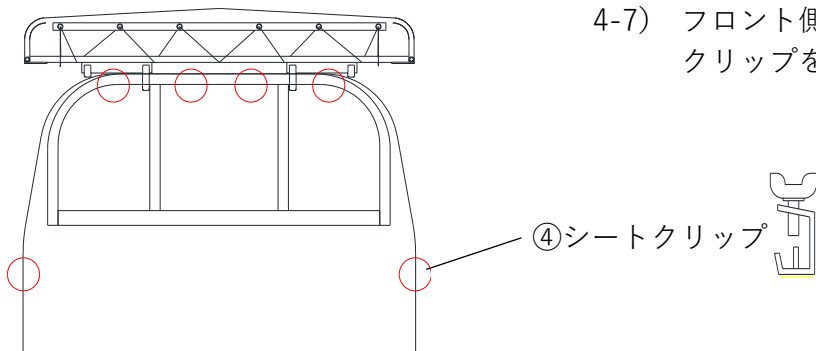

- 4-7) フロント側 ○ の箇所のシートクリップを取り外します。

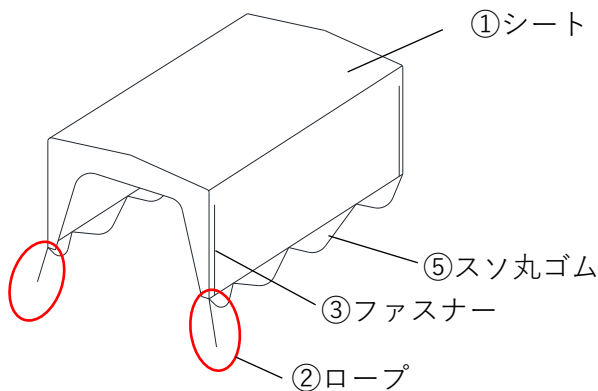

- 4-8) ○ 部分のロープを抜きます。
- 4-9) シート本体の側面のファスナーを外します。
- 4-10) スソ丸ゴムを外します。

No	名称	材質	備考
①	シート	PVC	
②	ロープ	PP.綿	
③	ファスナー	PP	
④	シートクリップ	鉄	
⑤	スソ丸ゴム	EPT	

# 5.骨格

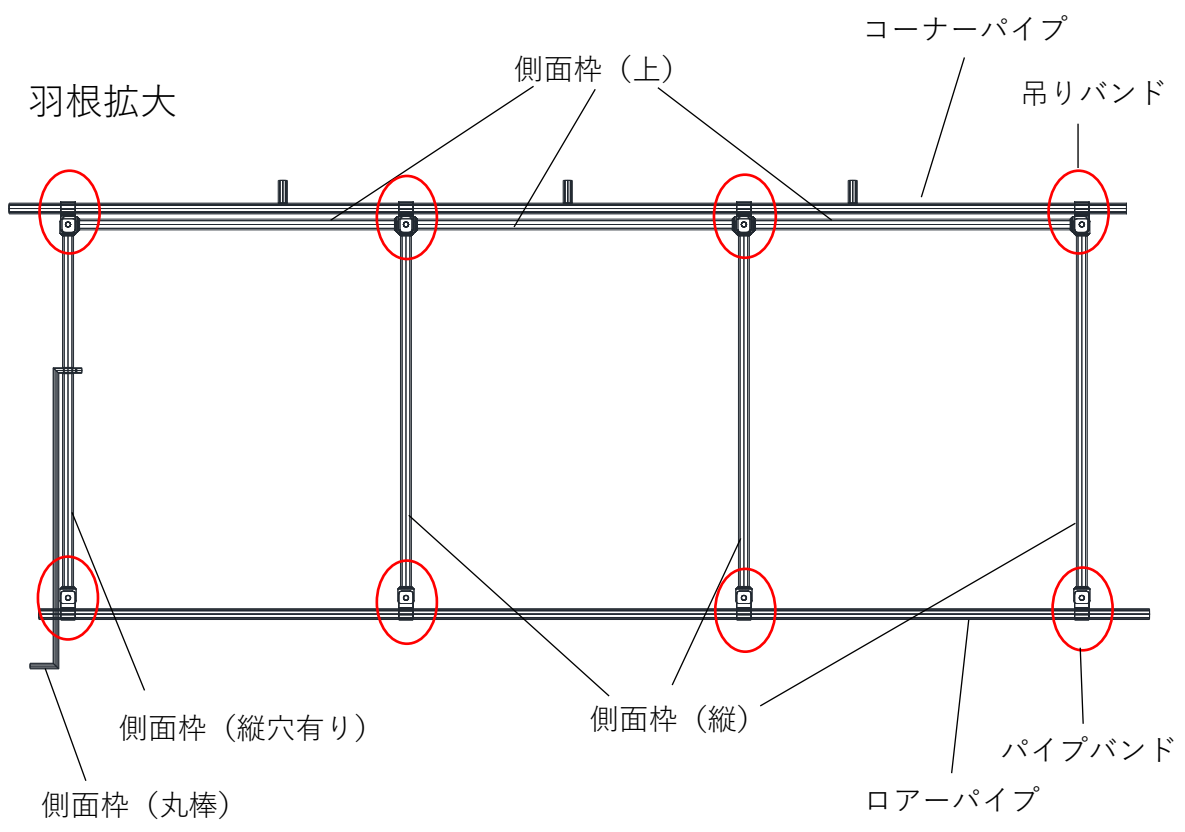
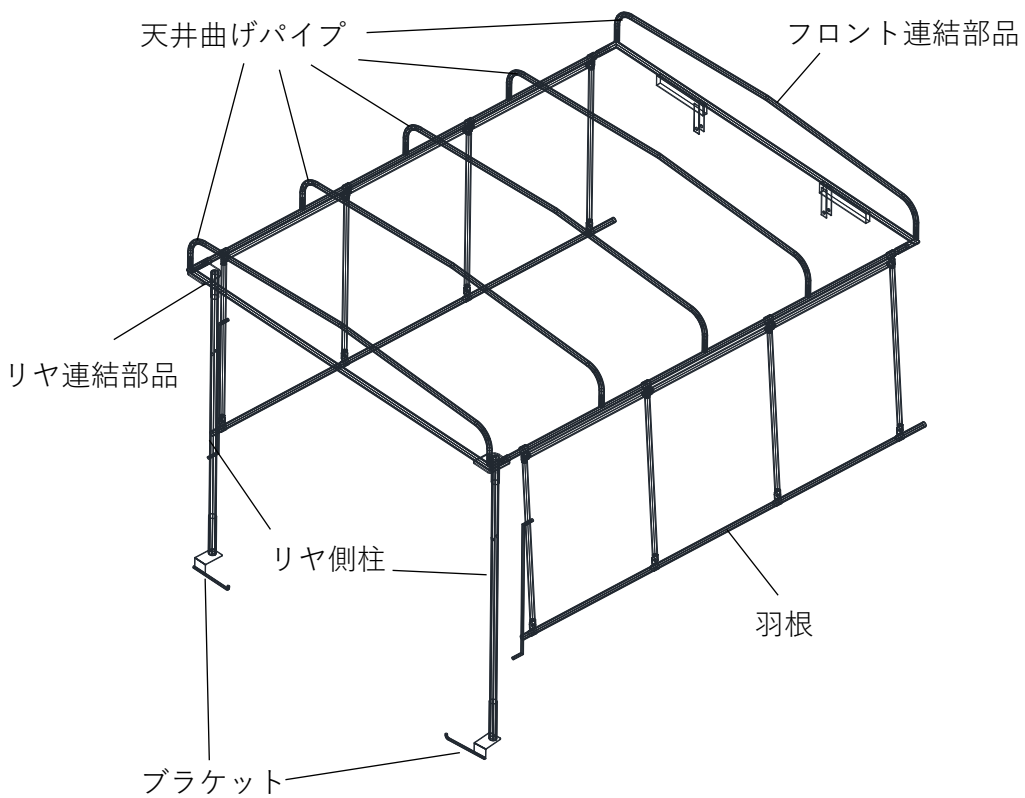

## 6.天井

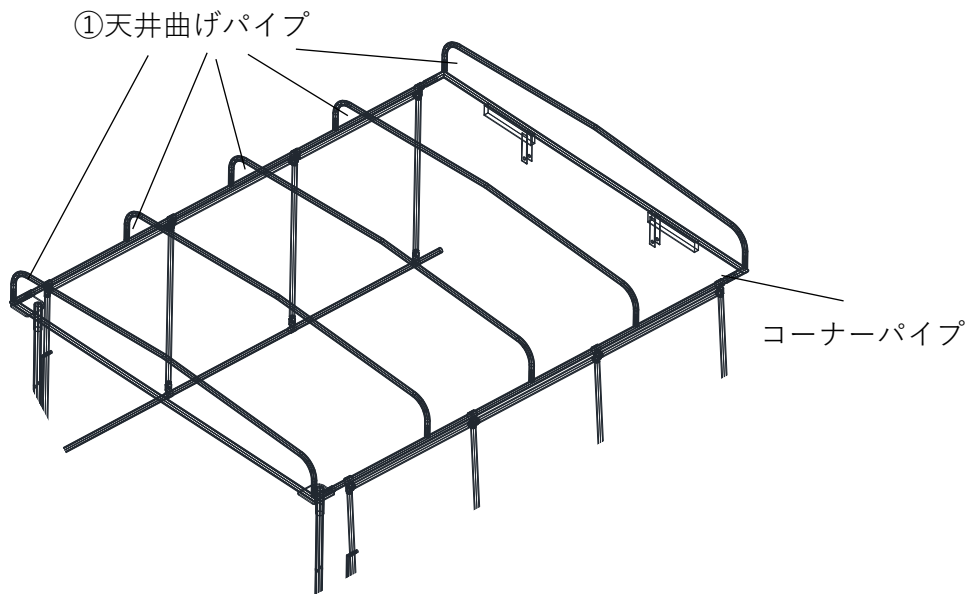

6-1) 天井曲げパイプをコーナーパイプから外します。

No	名称	材質	備考
①	天井曲げパイプ	鉄	

## 7.羽根

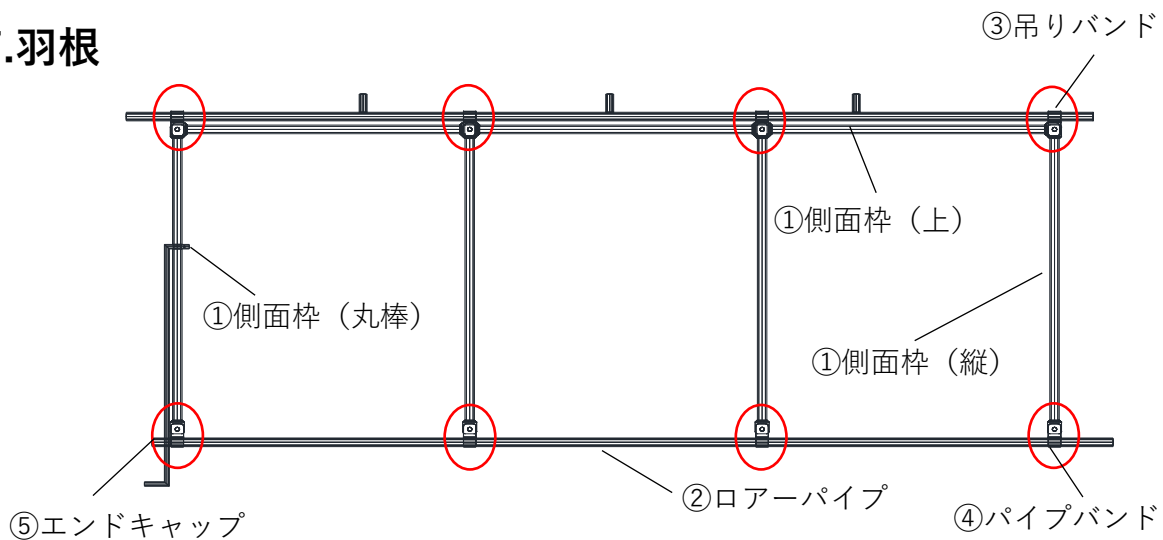

7-1) ○のボルトとナットを外します。

7-2) 吊りバンドとパイプバンドから側面枠とロアーパイプを外します。

7-3) 側面枠 (縦穴有り) から側面枠 (丸棒) を外します。

7-4) 側面枠 (丸棒) からマジックテープを外します。

7-5) ロアーパイプの両端についているエンドキャップを外します。

No	名称	材質	備考
①	側面枠 (全て)	鉄	
②	ロアーパイプ	鉄	
③	吊りバンド	鉄	
④	パイプバンド	鉄	
⑤	エンドキャップ	PE	



## 8.コーナーパイプ

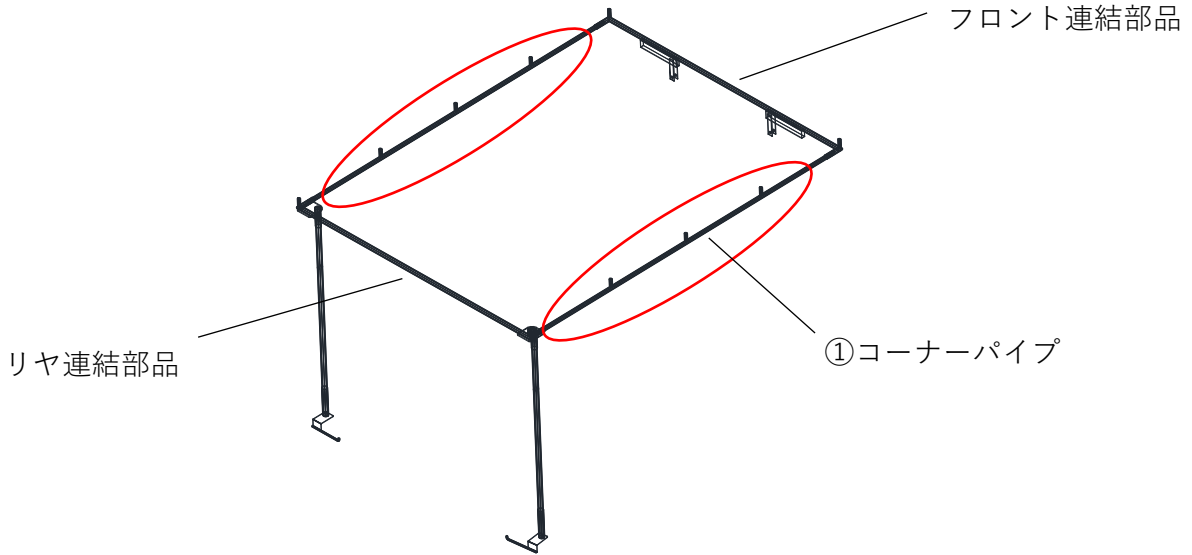

8-1) コーナーパイプをフロント連結材・リヤ連結材から外します。

No	名称	材質	備考
①	コーナーパイプ	鉄	

## 9.リヤ

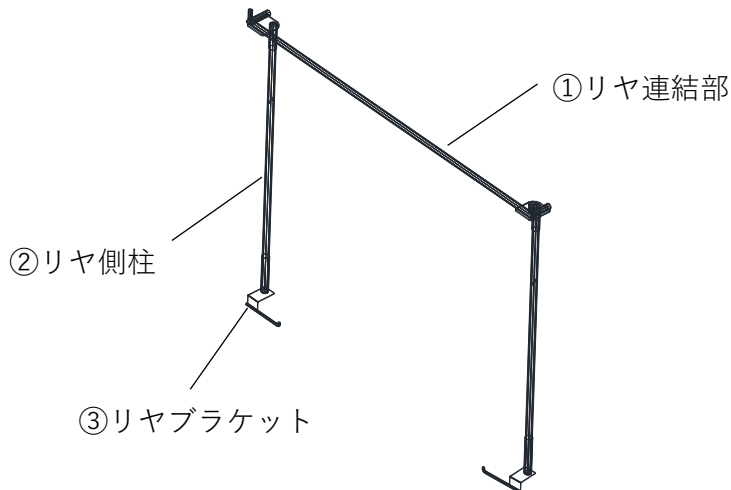

9-1) リヤ側柱からリヤ連結材を外します。

9-2) リヤブラケットからリヤ側柱を外します。

9-3) 車両本体からリヤブラケットを外します。

No	名称	材質	備考
①	リヤ連結部品	鉄	
②	リヤ側柱	鉄	
③	ブラケット	鉄	

## 10.フロント

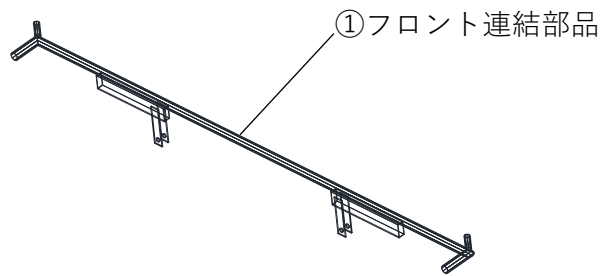

10-1) 蝶ねじを外して車両本体フロント連結材を外します。

No	名称	材質	備考
①	フロント連結部品	鉄	

## 11.分別

11-1) 分解した部材は、鉄・樹脂・材質別に分別し適切な処理をお願いします。

**2022年9月**  
**あけたろー解体マニュアル**

**問い合わせ先**  
**株式会社メイダイ**

**本社：本社車両部 技術管理課**

**TEL：0565-45-4832 FAX：0565-45-4847**

**関東営業所：関東車両部 技術管理課**

**TEL：0270-65-8280 FAX：0270-65-9211**