

平ボデー解体マニュアル

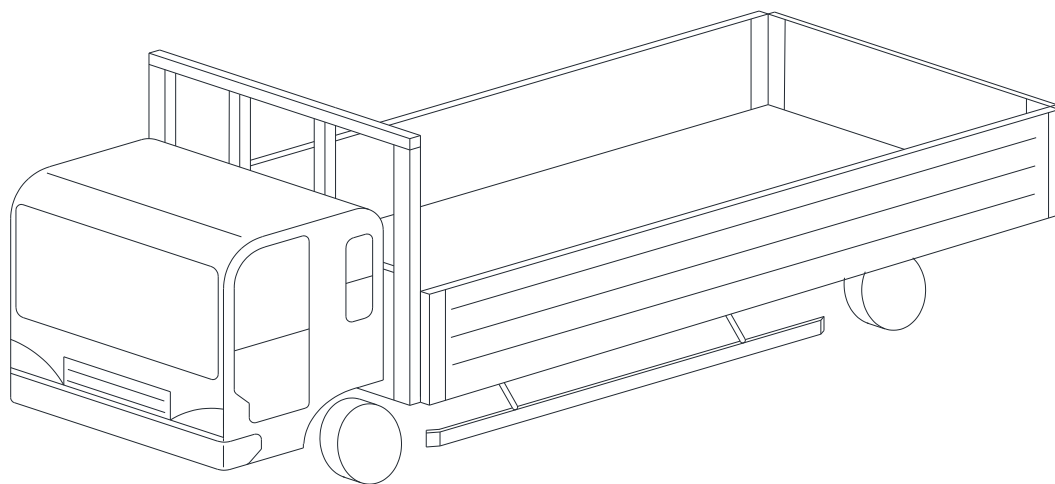

 **MEIDAI**
株式会社メイダイ

－ 目次 －

1 .	まえがき	2
2 .	作業場の注意	2
3 .	ボデーの主要構造	3
4 .	解体前の作業について	4
5 .	内装	5
6 .	側煽・後煽	6
7 .	鳥居	7
8 .	床張り・根太	8
9 .	電装部品	9
10 .	分別	10

1.まえがき

- 1) 本マニュアルは株式会社メイダイ製平ボデーの解体に関して、『適正で効率的な作業』や『責任ある使用済み架装物処理方法』を案内し、使用済み架装物処理の各段階で適正且つ安全に処理する為の手順をまとめてあります。
- 2) 本マニュアルは、解体に関する参考資料としてご提供するもので、実際の解体作業においては、解体事業者様のご判断により作業を行って下さい。
- 3) 本解体マニュアルに記載する内容は、予告なく改訂することがありますので予めご了承下さい。

2.作業上の注意

- 1) 安全な作業を行うに当たって、定められた作業服・作業帽・安全靴を着用し、作業内容に応じて、保護メガネ・耳栓・防塵マスク等の保護具を着用して下さい。
- 2) 高所作業については、安全带・足場の確保等転落防止処置を講じて行って下さい。
- 3) 燃料系の除去・回収に当たっては消防法を厳守し、引火・爆発が発生しない様な環境及び方法を行って下さい。
- 4) 油脂・液材系の除去・回収に当たっては、地下浸透や設備外流出が発生しない様な環境及び方法を行って下さい。
- 5) タンク等の解体時は、有害物質等の除去・洗浄を行い、安全を確保した上で作業を行って下さい。
- 6) 上記注意事項以外に、下記の法律を厳守する様お願いします。
 - ・廃棄物処理法 ・労働安全衛生法 ・大気感染防止法
 - ・騒音規制法 ・毒劇法 ・水質汚濁防止法 ・消防法 等
- 7) 使用済み架装物に含まれる動作油等の有害物質及び埋立てが禁止されている蛍光管等の部品・材料・並びにそれらを含む部品は粉碎処理する前工程で選別し、適正に保管、処分を行って下さい。
- 8) FRP・断熱材・木材の解体処理については、専門処理業者に委託し、適正に処理を行って下さい。

3.ボデーの主要構造

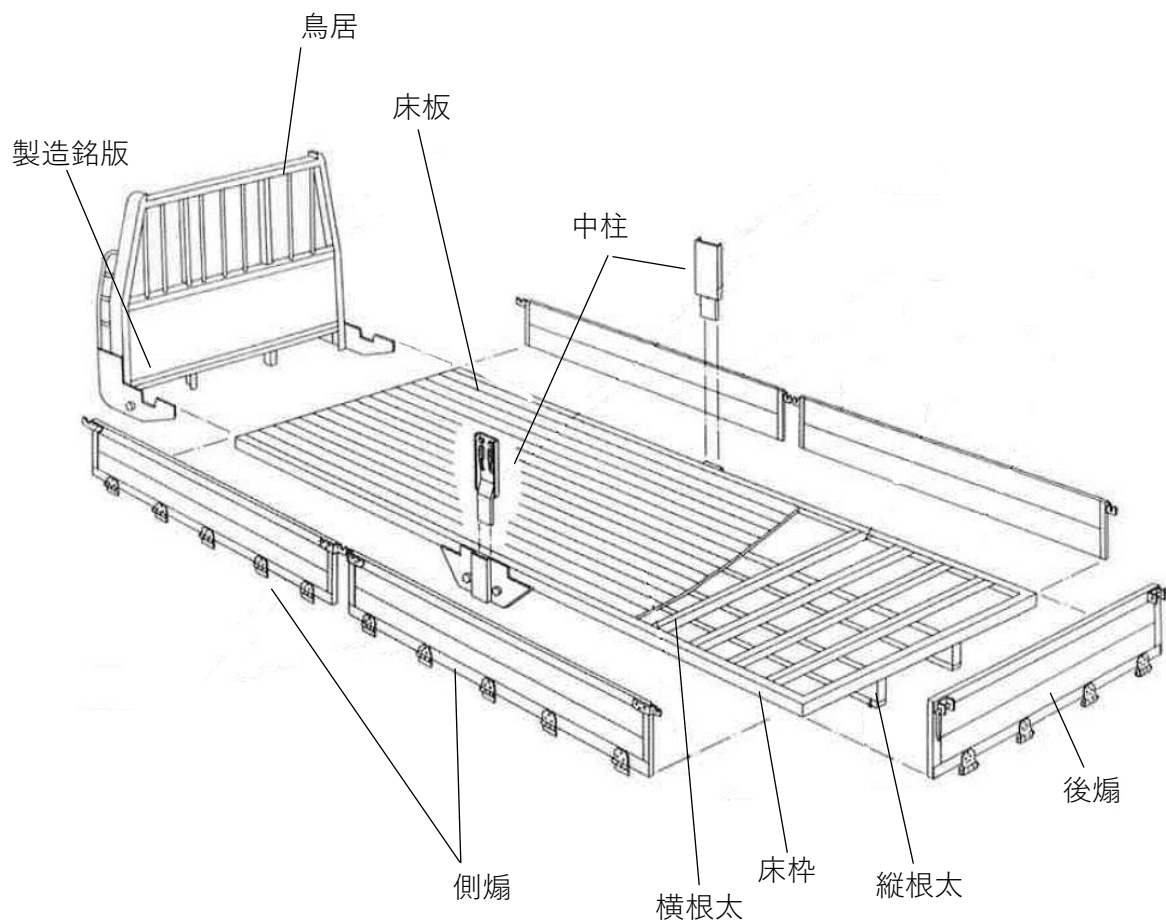

製造銘版

株式会社 メイダイ	
製造番号	
ボデー形状	

4.解体前の作業について

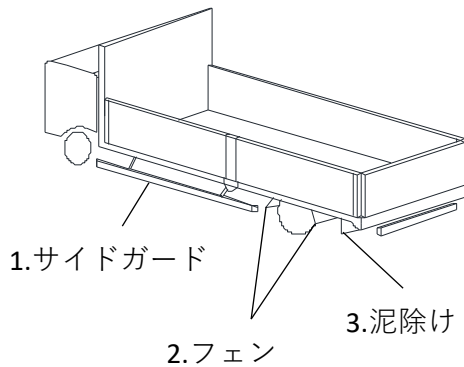

- 4-1) 艤装品の取り外し
サイドガード・フェンダー・泥除け等の艤装品を取り外します。

No	名称	材質
1	サイドガード	鉄, ステンレス, アルミ
2	フェンダー	鉄, ステンレス
3	泥除け	ステンレス, アルミ, EVA

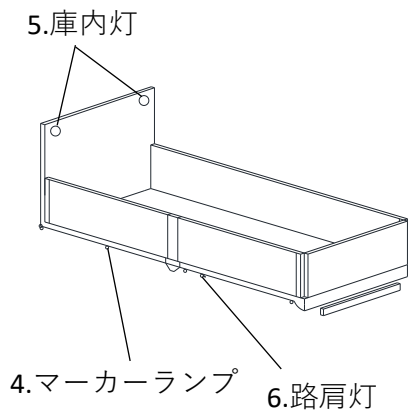

- 4-2) 電装品の取り外し
マーカーランプ・庫内灯・路肩灯等の電装品を取り外します。
※ シャーシからの配線は取り外し又はカットして下さい。

No	名称	材質
4	マーカーランプ	鉄, ステンレス, ガラス, 樹脂, ゴム
5	庫内灯	
6	路肩灯	

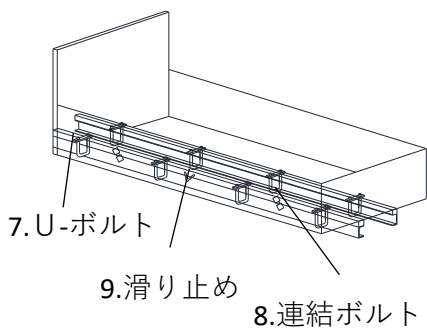

- 4-3) 連結金具の取り外し
U-ボルト・連結ボルト・滑り止め等の連結金具を取り外します。

No	名称	材質
7	U-ボルト	鉄
8	連結ボルト	鉄
9	滑り止め	鉄

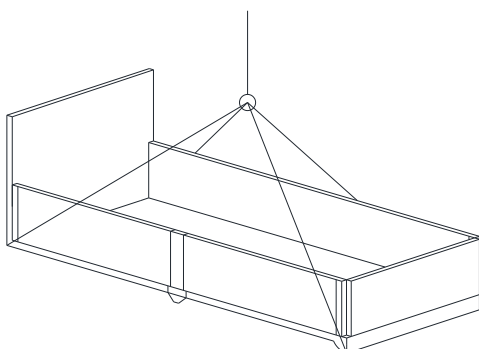

- 4-4) ボデーの取り外し
クレーン等を使用してボデーをシャーシから取り外します。

5.内装

6-1) タッピングネジを外し、前内板を取り外します。

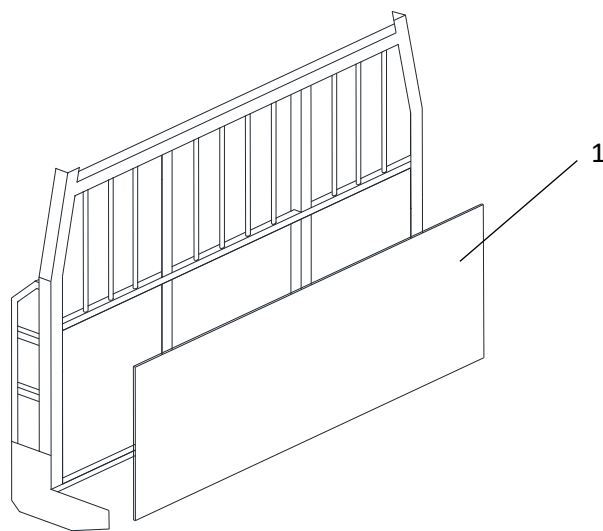

No	名称	材質	備考
1	前内板	鉄, 合板, アピトン	仕様による

6.側煽・後煽

- 8-1) ヒンジピンを抜いて、側煽をボデーより取り外します。
- 8-2) ボルトを外し、掛け金具を取り外します。
- 8-3) リベットを外し。エンドポストを取り外します。
- 8-4) 両端部のタッピングネジを外し、ロアレールシールゴムを取り外します。
- 8-5) リベットを外し、ロアレールカバーを取り外します。
- 8-6) ボルトを外し、ヒンジを取り外します。
- 8-7) 通しボルト固定ナットを外し、ロアレール・ミドルレールを取り外します。
- 8-8) アッパーレールより通しボルトを取り外します。

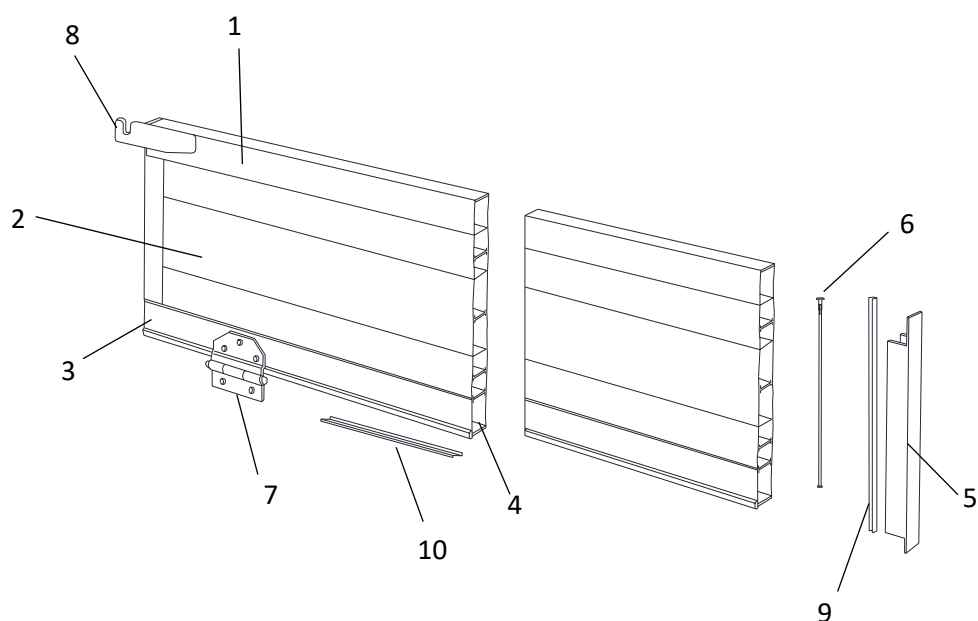

No	名称	材質	備考
1	アッパーレール	アルミ	
2	ミドルレール	アルミ	
3	ロアレール	アルミ	
4	ロアレールカバー	アルミ	
5	エンドポスト	アルミ	
6	通しボルト	鉄	
7	ヒンジ	鉄, ステンレス, アルミ	
8	掛け金	鉄, ステンレス	
9	エンドポストシールゴム	CR	
10	ロアレールシールゴム	CR	

7.鳥居

- 8-1) ボルトを外しアオリロックをコーナーピラーより取り外します。
- 8-2) ボルトを外し、コーナピラーをフロントガセットより取り外します。
溶接構造の場合は、取り外し不要です。
- 8-3) ボルトを外し、センターピラーを床枠より取り外します。

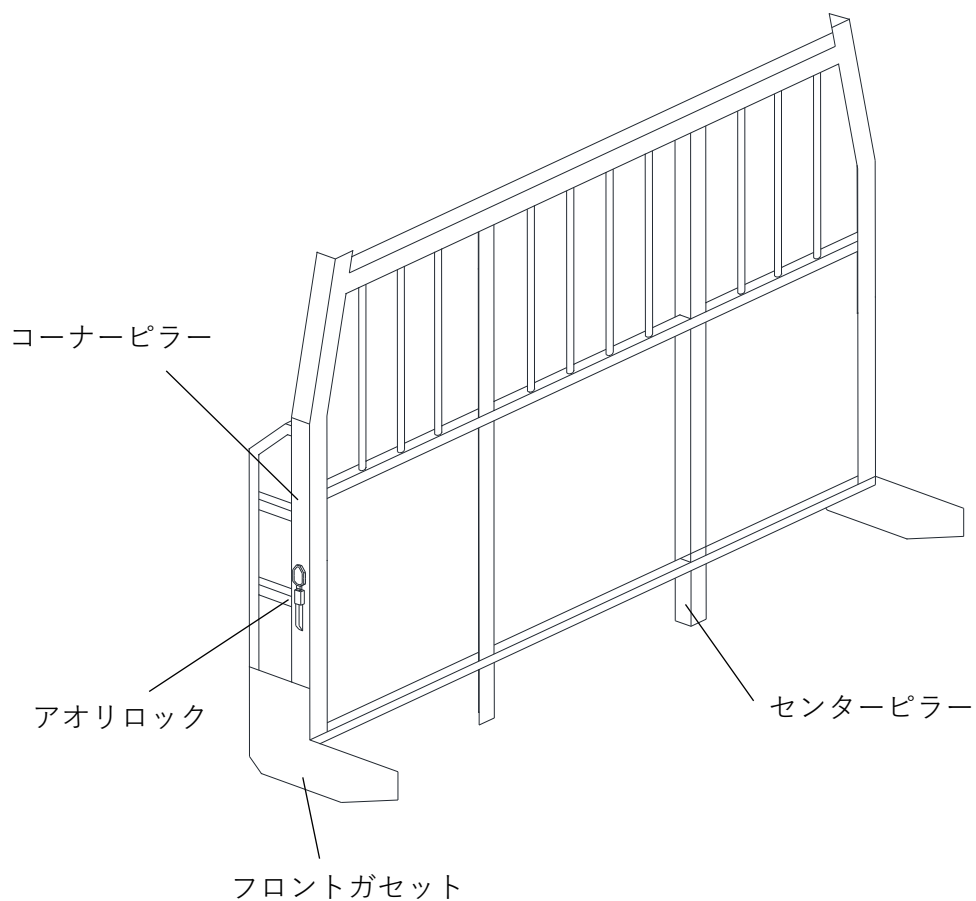

No	名称	材質	備考
1	コーナーピラー	鉄	
2	センターピラー	鉄	
3	アオリロック	鉄. ステンレス	

8.床張り・根太

床張り

- 11-1-1) 周囲のシーラーをカット等で切り取ります。
- 11-1-2) タッピングネジを外し、左右両端の床板より順次取り外します。
- 11-1-3) アンダーシートを両端よりめくり取り外します。シーラー・ブチルテープはカッター等で切り離して下さい。

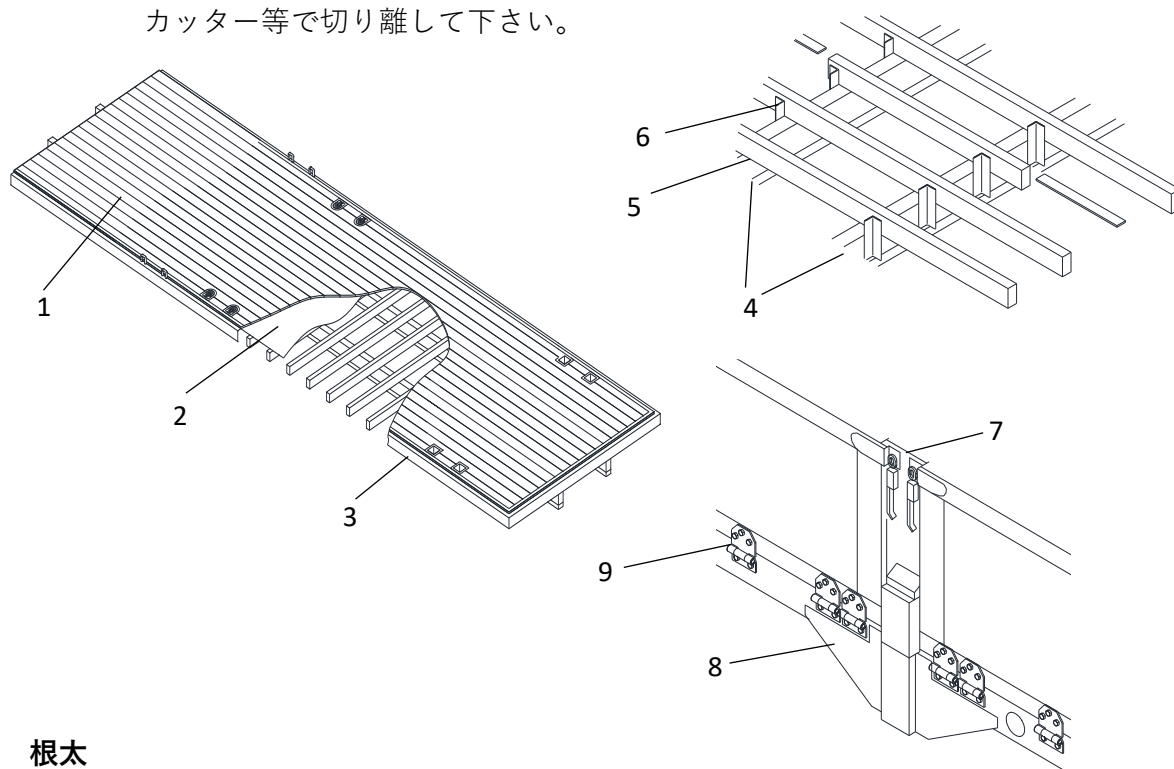

根太

- 11-1-4) ボルトを外し、中柱本体を中柱ガセットより取り外します。
- 12-1-5) ボルトを外し中柱ガセットを取り外します。
- 12-1-6) ボルトを外し、ロアヒンジを取り外します。
- 12-1-7) ボルトを外し、床枠を取り外します。
溶接にて結合されている場合は、溶断して取り外します。
- 12-1-8) ボルトを外し、横根太を取り外します。
溶接にて結合されている場合は、溶断して取り外します。
- 12-1-9) 根太連結材が縦根太に連結されている場合は、根太連結材を取り外します。
溶接にて結合されている場合は、溶断して取り外します。

No	名称	材質	備考
1	床板	アピトン. 集成材	仕様に依る
2	アンダーシート	鉄. アルミ. PP	仕様に依る
3	床枠	鉄. アルミ, ステンレス	仕様に依る
4	縦根太	鉄. アルミ	仕様に依る
5	横根太	鉄. アルミ	仕様に依る
6	根太連結材	鉄	
7	中柱本体	鉄	
8	中柱ガセット	鉄	
9	ロアヒンジ	鉄. アルミ, ステンレス	

9.電装部品

11-1) 各電装部品はリベット・タッピングビスを取り外します。

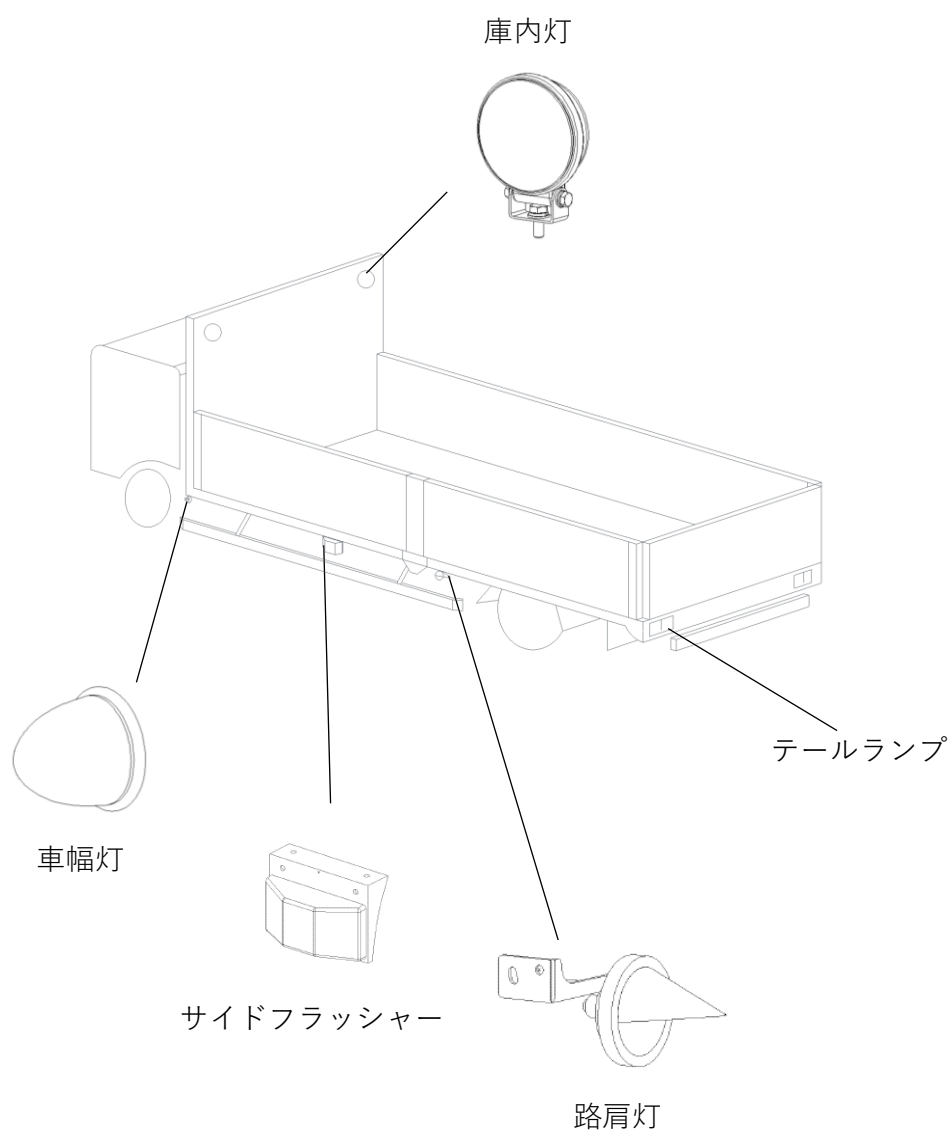

10.分別

14-1) 分解した部材は、鉄・アルミ・ステンレス・樹脂・ゴム類・ワイヤーハーネス・プラスチック・木材等、材質別に分別し適切な処理をお願いします。

2022年3月

平ボデー解体マニュアル

問い合わせ先

株式会社メイダイ

本社：本社車両部 技術管理課

TEL：0565-45-4832 FAX：0565-45-4847

関東営業所：関東車両部 技術管理課

TEL：0270-65-8280 FAX：0270-65-9211